

KOIDE

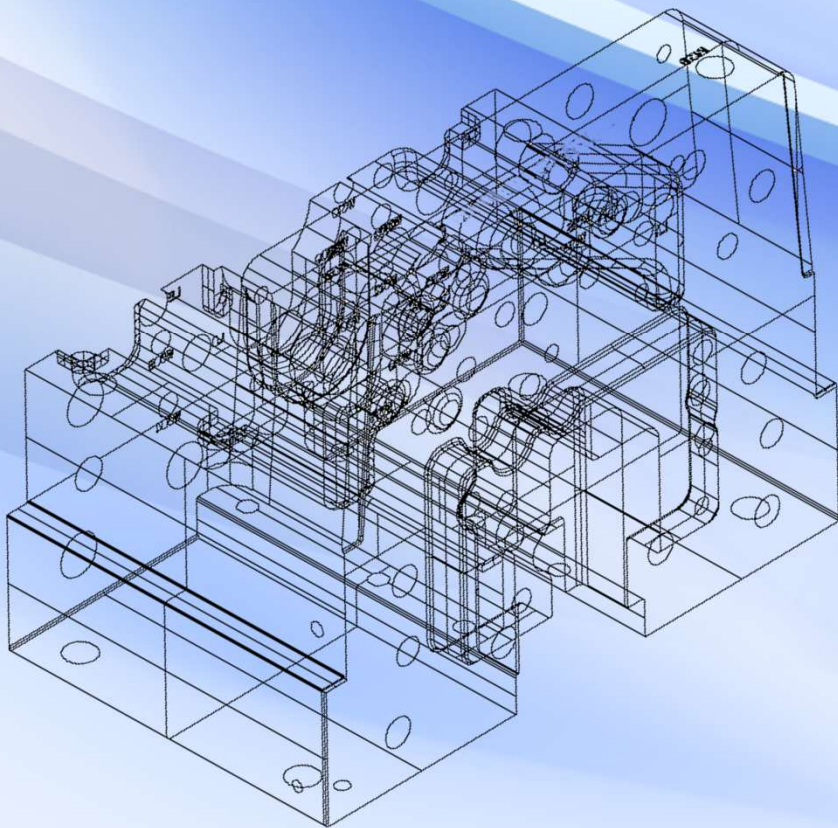

KOIDE SANGYOU

小出産業有限会社

会社案内

Corporate Guide

会社概要・沿革 Company profile・history

会社名： 小出産業 有限会社

代表者： 代表取締役 社長 小出 悟

創業： 昭和49(1974)年 7月

資本金： 6,000 (千円)

事業内容： 金型用部品製作及び金型部品補修、イオン窒化処理

所在地： 〒435-0004 静岡県浜松市東区中野町3100
(東名 浜松ICより車で5分、国1バイパス中野町ICより車で3分)

お問い合わせ： TEL：(053) 422-2731
FAX：(053) 423-0480
E-mail： k-sangyou@koide-net.co.jp

営業時間： 8:00 ~ 17:00

取引銀行： 清水銀行 篠ヶ瀬支店

インボイス登録番号： T3-0804-0200-2848

主要取引先: (アイウエオ順)
(株) アーレスティダイモールド浜松
(株) 小出製作所
小山鋼材 (株)
スズキ (株) 金型工場
東海精機 (株)
橋本エンジニアリング (株)

従業員： 9名 (2023年4月現在)

沿革： 1974年7月 浜松市北島町にて創業開始。
2002年12月 現 (浜松市中野町) 工場に新設、移転

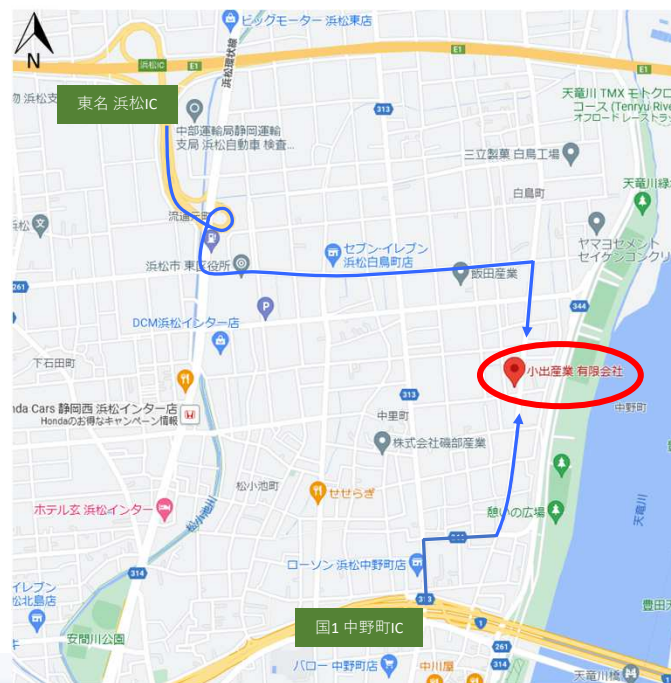

Plus Code : PRQ2+7H 東区、静岡県浜松市

金型はものづくりの原点 The mold is the origin of manufacturing

私たち 小出産業有限会社は 株式会社小出製作所（静岡県 磐田市）の関連企業です。

アルミダイカスト金型用の部品製作を通して 多くの企業さまのお役に立てるサービスを提供して参ります

設備一覧

		台数
横型マシニングセンター		
OKK	HM800、600	2
縦型マシニングセンター		
OKK	VM53R	1
OKK	MCV520、560	2
三井精機	VT3A	1
複合加工機		
DMG MORI	MT2000 S	1
汎用フライス加工機		
牧野フライス	コマンドX	1
牧野フライス	FDNC106	1
武田機械	VS3N-EG	2
電極加工マシニングセンター		
牧野フライス	SNC64	1
NC放電加工機		
牧野フライス	EDNC64、85	2
ラジアルボール盤		
大矢	RE2-1300A	1
バンドソー		
アマダ AMADA	H550E	1
イオン窒化装置		
日本電子工業 NDK	JIN-3SC	1
CAMソフトウェア		
クボタシステムズ	KSWAD	1
C&Gシステムズ	EXCESS HYBRID II	1



金型は 数百点の金属部品から構成されています

金型は完全受注生産品のため、それらを構成する金属部品のひとつひとつ サイズや形が異なります。
小出産業では、金型の構成部品の中でも重要なコアホルダーやバルブインサートなどの製作を主力商品として製作しています。

受注した設計図面や3Dモデルをつかい、用途や条件に合わせたNC機械用のプログラム作成や、加工機械の操作、切削などを行います。

代表的な製品

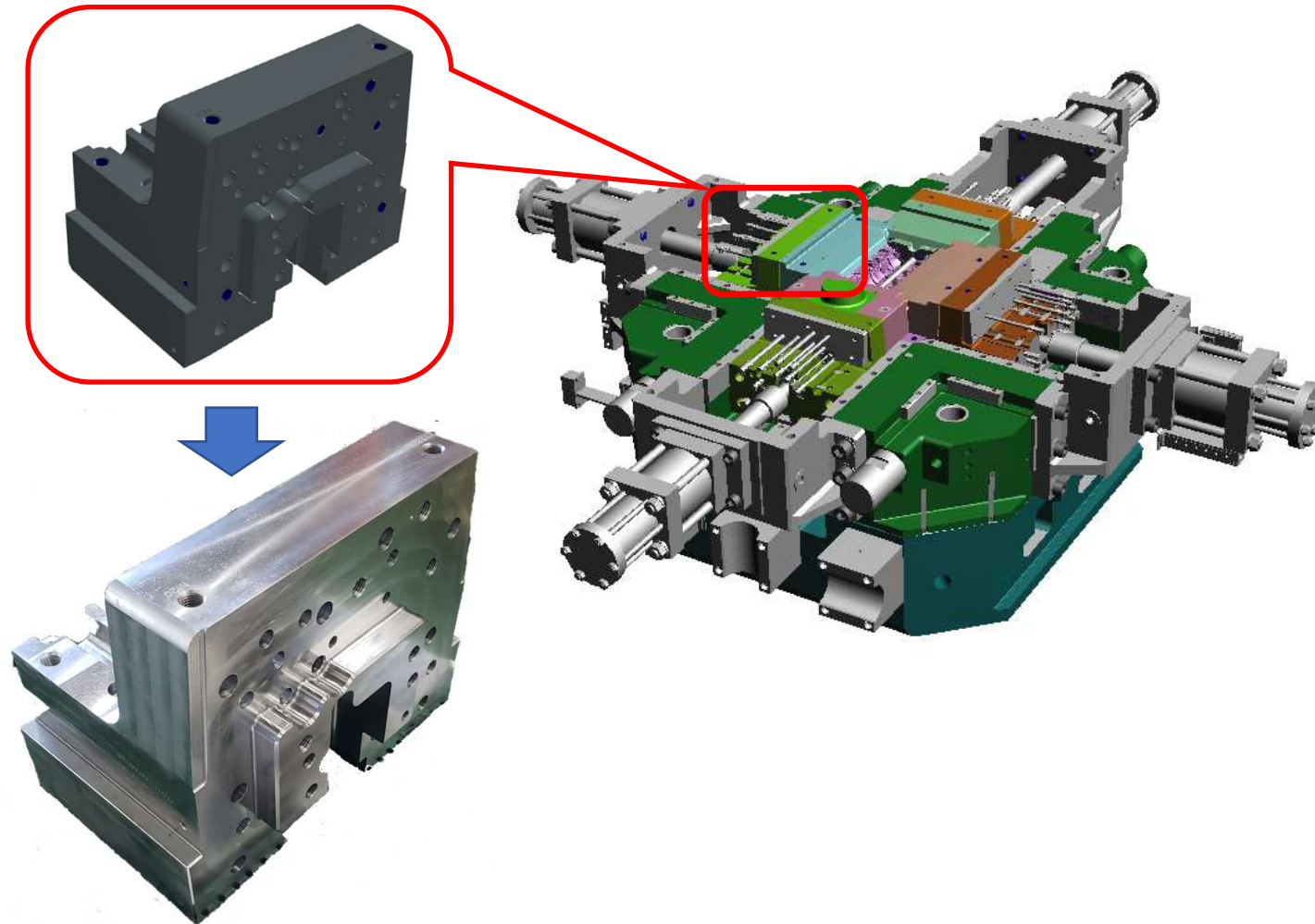

スライドコアホルダー

グループ企業

株式会社 小出製作所（本社）

静岡県磐田市森本1045番地 〒438-0825

KOIDE Co.,LTD 1045 Morimoto, Iwata-shi, Shizuoka, Japan

TEL: 0538-37-1147 FAX:0538-37-3341

株式会社小出製作所 AI・FAラボ長崎（営業所）

長崎県長崎市小江町1番12号 〒851-1133

1-12 Koe-cho, Nagasaki-shi, Nagasaki, Japan

TEL: 095-801-1147 FAX: 095-801-1167

GOI TECH IND.CO.,LTD

[大韓民国]京畿道始興市正往洞

2ma-602, Shihwa Industrial complex, Jungwang-dong, Shiheung-si Kyunggido, Korea

TEL: +82-31-432-6252 FAX:+82-31-432-6255

小出台州模具有限公司

[中国] 浙江省台州市経済開発区

KOIDE INDIA PRIVATE LIMITED

[インド] SP2-21(B), RIICO Industrial Area Neemrana, Alwar Rajasthan, India 〒301705

TEL : +91-1494675600 FAX : +91-1494675666